



LIONSCLUB
HEUSDEN – DRUNEN
DE LANGSTRAAT

LIONS HEUSDEN LANGSTRAATRALLY

ZONDAG **2**
M
E
I
21
0
1
7

*Stichting
Paardensport
Gehandicapten*

goede doel oa.







Beste auto liefhebbers,

De eerste Heusden Langstraat rally georganiseerd door Lions Heusden en Lions Drunen-Langstraat ooit en u bent erbij! Er hebben zich ca. 60 equipes en 20 enthousiaste sponsors aangemeld. Samen gaan we er een onvergetelijke dag van maken.

Wat hier aan vooraf ging.....

Het goede doel

Het goede doel voor dit jaar is 'Stichting Paardensport Gehandicapten Langstraat en omgeving', <http://www.spglangstraat.nl/>. Deze stichting verzorgt twee dagen in de week paardrijlessen voor ongeveer 20 gehandicapte ruiters en meervoudig gehandicapten in midden Brabant. De ruiters hebben een lichamelijke en/of verstandelijke of visuele beperking.

Het organiserende rallyteam

Het organiserende rallyteam bestond uit ca. 10 enthousiaste Lionsleden afkomstig uit de twee organiserende clubs, aangevuld met twee ervaringsdeskundigen. Wim en Hanri: bedankt voor jullie inbreng en het uitzetten van de route. Zonder jullie hadden we niet zo'n vliegende start gehad!

Het initiatief voor de rally is omstreeks maart vorig jaar ontstaan en enthousiast opgepakt. Tijdens het traject hebben we veel geleerd, gelachen en is het team als geheel gegroeid. In eerste instantie was de doelstelling om 30 equipes bij elkaar te krijgen. Gaandeweg is het ambitieniveau naar boven bijgesteld met het huidige aantal equipes tot gevolg.

Vrijwilligers

De dag zelf wordt door ca. 20 vrijwilligers in goede banen geleid. Hieronder niet deelnemende Lionsleden aangevuld met partners, kinderen en vrienden. Tijdens de briefing op 9 mei zijn alle rollen vastgelegd en is iedereen goed voorbereid op zijn of haar taak.

Ambities en tradities

Tradities kun je niet kopen of faken, die moet je bouwen. Ambities moet je nastreven. De Lions Heusden en de Lions Drunen-Langstraat zijn aan een gezamenlijk avontuur begonnen met de ambitie om over een aantal jaren over de Traditionele Heusden Langstraat Rally te mogen praten.

Ik wens iedereen een bijzonder fijne dag!

Met hartelijke groet,
Namens het voltallige rallyteam,

Harry Ijpma

“Heel soms heb je meer aan **PK's** dan aan **MB's**”







Wij wensen iedereen een veilige rally!

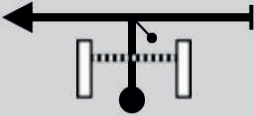

Al jaren zijn wij marktleider in de internationale fitnessindustrie. Aan hen leveren wij software en diensten voor de ondersteuning van de administratieve taken. Door te kiezen voor nieuwe wegen hebben wij succesvolle oplossingen bedacht. Laat ons ook rennen voor uw bedrijf, want onze softwareontwikkelingen en ons efficiënte hardwarebeheer zijn ook toepasbaar in uw branche.

We werken al meer dan 30 jaar voor anderen.

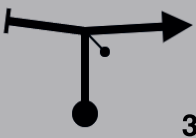
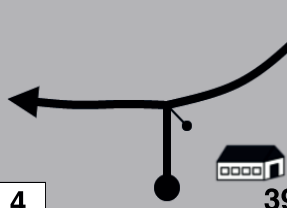
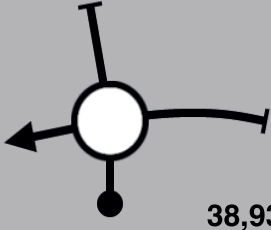
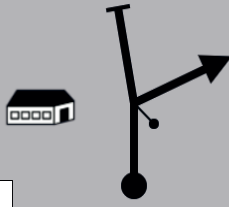
Dit jaar voor u?

From TC 1 Start		DISTANCE: 40,40 Km		DAY: 21 mei '17				
To TC 2 Koffie		RECORD: 1		SECTION: 1				
SPECIAL STAGE 1		TIME ALLOWED: min						
Heusden Langstraat Rally		40,4 Km						
DISTANCE		DIRECTION	INFORMATION	DISTANCE REGRESS				
TOTAL	PARTIAL							
0,00	0,00	 1 40,38	 START SS 1 Heusden 40,4 Km  <table border="1" style="font-size: small;"> <tr><td>N-051°44.162</td></tr> <tr><td>E-005°08.621</td></tr> <tr><td>ALT: 3 m</td></tr> </table>	N-051°44.162	E-005°08.621	ALT: 3 m	40,40	
N-051°44.162								
E-005°08.621								
ALT: 3 m								
0,15	0,15	 2 40,23	Mastdijk	40,25				
0,62	0,47	 3 39,76		39,78				
0,96	0,34	 4 39,42		39,44				
1,45	0,49	 5 38,93	Bernsestraat	38,95				
1,67	0,22	 6 38,71	Vraag 1	38,73				
3,72	2,05	 7 36,66		36,68				



PROXIMA NOTA
PROCH NOTE
NEXT NOTE

0,48

Regels voor het Bolletje-Pijltje rally systeem.

1. Te allen tijde houdt U zich aan de geldende verkeersregels.
2. Indien er ontheffing is aangevraagd, dan staat dit in het routeboek vermeld.
3. Het **bolletje** is de positie van Uw auto.
4. Het **knooppunt** bij de betreffende km stand in kolom 1 geeft het eerst volgende keuze moment aan.
5. U volgt de weg van de **pijl**.
6. De exacte km stand van uw km teller kan iets afwijken van de stand in het route boek.
Hou er rekening mee dat dit verloop groter wordt als u verder in de rit komt.
7. Langs de route komt u letters op een wit bord tegen. Indien die **letters aan de rechterkant** van de weg staan waarop U rijdt, dan noteert U die letter op het eerstvolgende lege vakje op de controle kaart.
8. Langs de route kunt u bij een gele vlag ook een **stempel** met stempelkussen tegenkomen. Druk de stempel met letter op het eerstvolgende lege vakje op de controlekaart.
9. Bij de **foto zoek opdracht**, noteert U op de Controlekaart het nummer van het routepunt dat u als laatste gepasseerd bent, voordat U de positie van de foto zag. Het nummer staat links onderin de tekening.
10. De **letters** e.d. moeten op de controlekaart **met een pen** worden ingevuld en mogen niet doorgehaald of veranderd worden.
11. De gemiddelde snelheid tijdens de rit zal liggen op ca. 30 tot 35 km/uur.

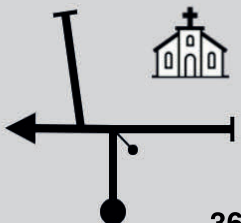
De organisatie is niet aansprakelijk voor welke schade dan ook.

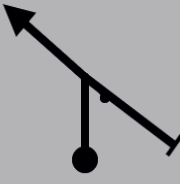
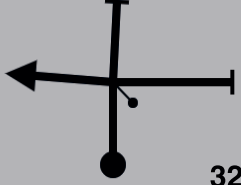
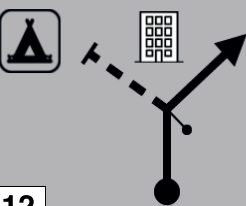
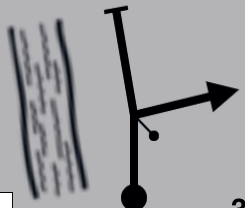
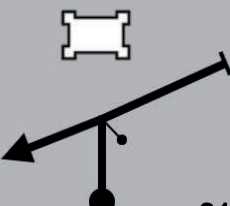
From TC 1 Start		DISTANCE: 40,40 Km		DAY: 21 mei '17	
To TC 2 Koffie		RECORD: 1		SECTION: 1	
SPECIAL STAGE 1		TIME ALLOWED: min			
Heusden Langstraat Rally		40,4 Km			
DISTANCE		DIRECTION	INFORMATION	DISTANCE REGRESS	
TOTAL	PARTIAL				
4,20	0,48	 8 36,18	Bokhovenseweg Vraag 2	36,20	
6,72	2,52	 9 33,66	Vraag 3	33,68	
6,97	0,25	 10 33,41		33,43	
7,61	0,64	 11 32,77	Gravin Helenastraat Vraag 4	32,79	
8,13	0,52	 12 32,25	Driekoningenplei n, afbuigen voor woonhuis in de vorm van wachttoren	32,27	
8,70	0,57	 13 31,68		31,70	
9,19	0,49	 14 31,19		31,21	

PROXIMA NOTA
PROCH NOTE
NEXT NOTE

0,79

**BMW 5 SERIE
TOURING**



**BMW maakt
rijden geweldig**

**VOLG UW
GEVOEL,**

Vanaf 20 mei te zien in onze
nieuwe showroom

**KIES MET
VERSTAND,**

De nieuwe BMW 5 Serie Touring is een veelzijdige en sportieve allrounder die u alle ruimte biedt voor de meest uiteenlopende activiteiten. Zo worden rijplezier en praktische eigenschappen voor vrije tijd en business op ongeëvenaarde wijze gecombineerd. Vanaf 20 mei kunt u deze 'meester in zijn klasse' bezichtigen in onze nieuwe showroom aan de Hervensebaan 29. U komt toch ook?

**SAMEN EEN GOED VERHAAL,
STORY 'S-HERTOGENBOSCH**

www.story-denbosch.nl

Story 's-Hertogenbosch Hervensebaan 29 • 5232 JL 's-Hertogenbosch • T 073 - 620 0400 • info@story-denbosch.nl
Het gemiddelde verbruik bedraagt tussen de 4,3 en 7,5 l/100 km, de CO2 emissie bedraagt tussen de 114 en 172 g/km.

From TC 1 Start		DISTANCE: 40,40 Km		DAY: 21 mei '17	
To TC 2 Koffie		RECORD: 1		SECTION: 1	
SPECIAL STAGE 1		TIME ALLOWED: min			
Heusden Langstraat Rally		40,4 Km			
DISTANCE		DIRECTION	INFORMATION	DISTANCE REGRESS	
TOTAL	PARTIAL				
9,98	0,79	 15 30,40	Vraag 5	30,42	
10,77	0,79	 16 29,61		29,63	
11,04	0,27	 17 29,34	De Steenbeemden	29,36	
11,19	0,15	 18 29,19		29,21	
13,16	1,97	 19 27,22	Voordijk	27,24	
15,96	2,80	 20 24,42		24,44	
17,36	1,40	 21 23,02	Buitenwaardenweg	23,04	

PROXIMA NOTA
PROCH NOTE
NEXT NOTE

1,66

Van Mossel is een familie-
bedrijf met ruim **65 jaar**
ervaring en nog altijd veel
ambitie. Wij zien het als een
missie om onze belofte:
“Van Mossel biedt **meer**
dan u verwacht” ook voor
u waar te maken. Persoon-
lijke **aandacht**, een breed
scala aan mobiliteitsoplos-
singen en **scherpe prijzen**
staan aan de basis van ons
succes!

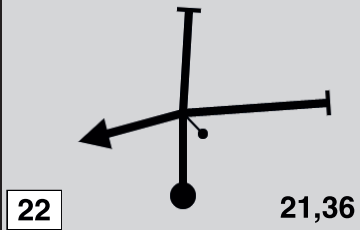
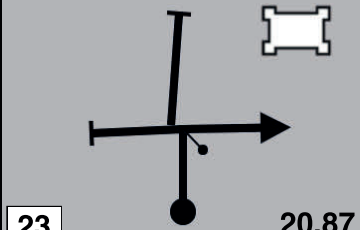
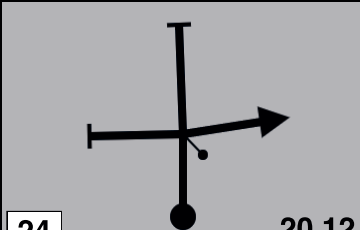
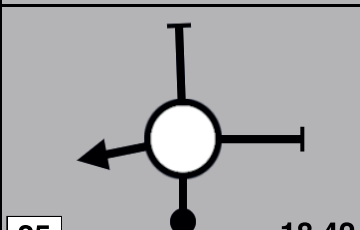
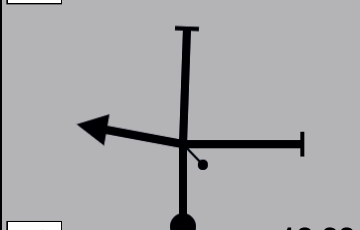
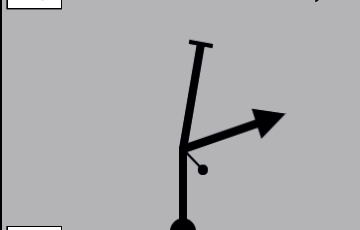
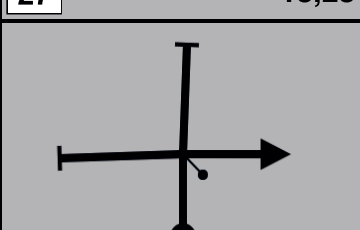
From TC 1 Start		DISTANCE: 40,40 Km		DAY: 21 mei '17	
To TC 2 Koffie		RECORD: 1		SECTION: 1	
SPECIAL STAGE 1		TIME ALLOWED: min			
Heusden Langstraat Rally		40,4 Km			
DISTANCE		DIRECTION	INFORMATION	DISTANCE REGRESS	
TOTAL	PARTIAL				
19,02	1,66				21,38
19,51	0,49		Langs Fort Hedikhuizen		20,89
20,26	0,75				20,14
21,96	1,70				18,44
22,06	0,10				18,34
22,11	0,05		Hoofdstraat		18,29
22,73	0,62				17,67

PROXIMA NOTA
PROCH NOTE
NEXT NOTE

0,09

TURN QUICKLY !!



Ons rally-team bestaat uit de volgende personen

Functie	naam	telefoonnummer	extern email adres
Voorzitter	Harry Ijpma	0653169682	voorzitter@heusdenlangstraatrally.nl
Rally Commissaris	Wim Straver	0653153464	mail@heusdenlangstraatrally.nl
Penningmeester	Jaap de Bruin	0653355204	penningmeester@heusdenlangstraatrally.nl
Sponsorwerving	Francis Pelders	0653737654	sponsor@heusdenlangstraatrally.nl
Sponsorwerving	Thijs de Vries	0619357678	
Website	Hanri Batavier	0653243317	mail@heusdenlangstraatrally.nl
PR & Communicatie	Mariska Sens	0623801186	
PR & Communicatie	Erik Klijn	0651447764	pr@heusdenlangstraatrally.nl
PR & Communicatie	Hans Joosten	0646004745	
PR & Communicatie	Ton de Hart	0622451069	

Het bankrekening nummer voor de rally is : NL 04 RABO 0315 950 420

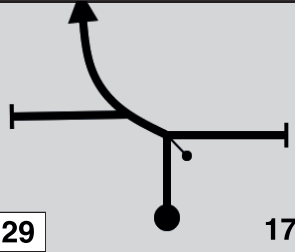
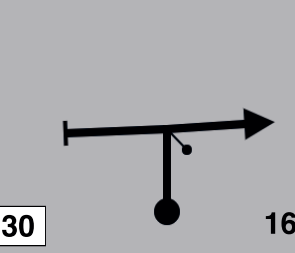
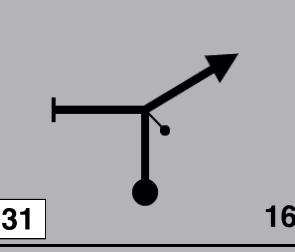
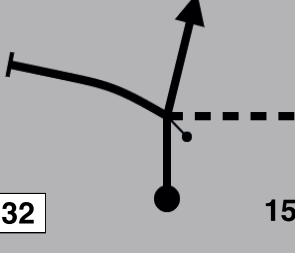
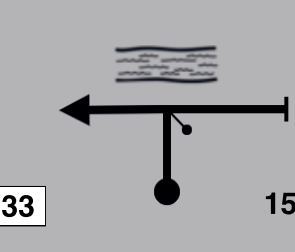
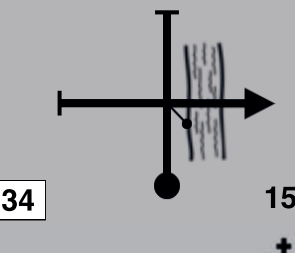
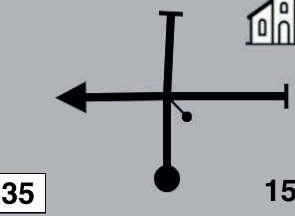

From TC 1 Start		DISTANCE: 40,40 Km		DAY: 21 mei '17	
To TC 2 Koffie		RECORD: 1		SECTION: 1	
SPECIAL STAGE 1		TIME ALLOWED: min			
Heusden Langstraat Rally		40,4 Km			
DISTANCE		DIRECTION	INFORMATION	DISTANCE REGRESS	
TOTAL	PARTIAL				
22,82	0,09	 29 17,57			17,58
24,19	1,37	 30 16,22			16,21
24,25	0,06	 31 16,15			16,15
24,77	0,52	 32 15,63			15,63
24,82	0,05	 33 15,58	Demer		15,58
24,88	0,06	 34 15,52			15,52
24,96	0,08	 35 15,44	Burchtstraat		15,44

PROXIMA NOTA
PROCH NOTE
NEXT NOTE

0,04



TURN QUICKLY !!



Dromen. Doen. Heusden.

Heusden is de gemeente voor doeners met een droom. Als je weet wat je wilt en daar helemaal voor gaat, kan je bergen verzetten. Dat geldt voor elk mens, elke organisatie en elke onderneming. De gemeente Heusden wéét wat ze wil én pakt aan. Wij geven ruimte aan de dromen van inwoners, bedrijven en verenigingen. Als ú het voortouw neemt en werk wilt maken van Heusden, dan kunt u op ons rekenen! Samen zetten we plannen om in actie! Zo bouwen we samen met u aan een mooi en sterk Heusden: een gemeente waar je energie van krijgt!

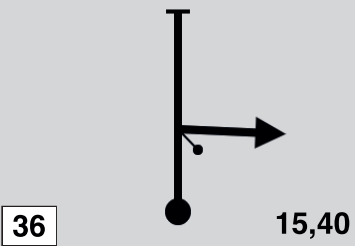
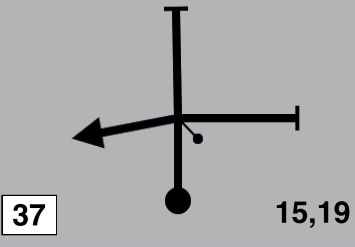
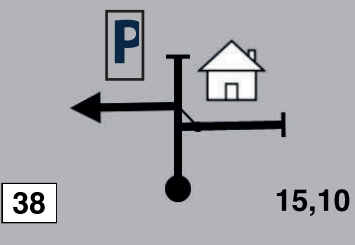
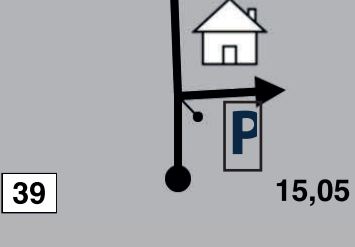
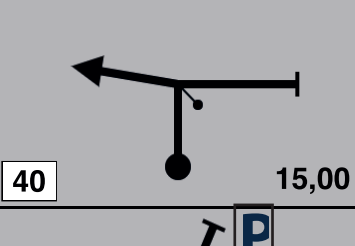
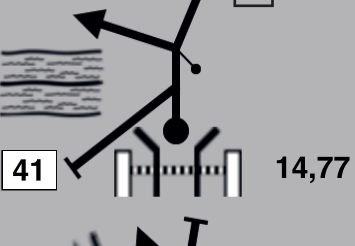

From TC 1 Start		DISTANCE: 40,40 Km		DAY: 21 mei '17	
To TC 2 Koffie		RECORD: 1		SECTION: 1	
SPECIAL STAGE 1		TIME ALLOWED: min			
Heusden Langstraat Rally		40,4 Km			
DISTANCE		DIRECTION	INFORMATION	DISTANCE REGRESS	
TOTAL	PARTIAL				
25,00	0,04		Vraag 6	15,40	
25,21	0,21		Nieuwstraat	15,19	
25,30	0,09		Vismarkt Heusden	15,10	
25,35	0,05			15,05	
25,40	0,05			15,00	
25,63	0,23		Buig naar links voor de inrit van het parkeer plein.	14,77	
25,75	0,12		Kies links de lage weg langs het water	14,65	

PROXIMA NOTA
PROCH NOTE
NEXT NOTE

0,47

NAUTISCH CENTRUM HEUSDEN



travellift



afvalverwerking



kantoor



winterberging



service center



**BOEI
35
FOOD & DRINKS**



brasserie & theesalon



botenwagen tot 65 ton



toiletten & douches





*Voor de ultieme
nautische beleving!*

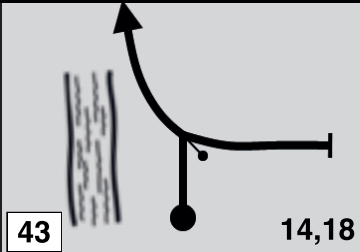
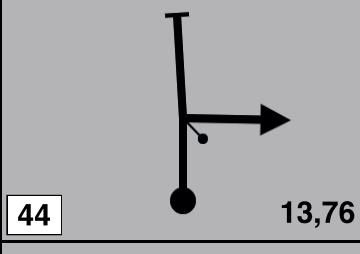
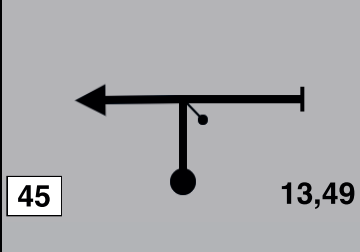
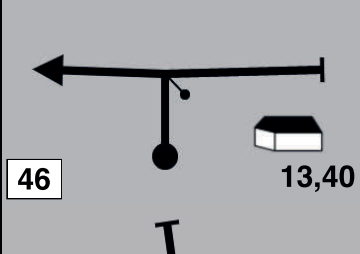
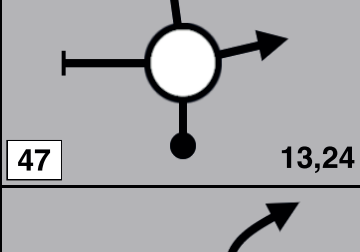
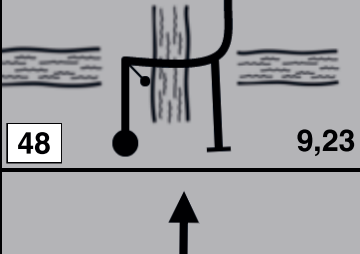

The Full Yachting experience

www.jachthavendewiel.nl



From TC 1 Start		DISTANCE: 40,40 Km		DAY: 21 mei '17	
To TC 2 Koffie		RECORD: 1		SECTION: 1	
SPECIAL STAGE 1		TIME ALLOWED: min			
Heusden Langstraat Rally		40,4 Km			
DISTANCE		DIRECTION	INFORMATION	DISTANCE REGRESS	
TOTAL	PARTIAL				
26,22	0,47				14,18
26,64	0,42		Voorstraat		13,76
26,91	0,27				13,49
27,00	0,09		Rechts Dierenkliniek		13,40
27,17	0,17				13,23
31,18	4,01		Vraag 7		9,22
31,90	0,72		Vraag 8		8,50

PROXIMA NOTA
PROCH NOTE
NEXT NOTE

0,95

Deelnemers HLR Editie 2017

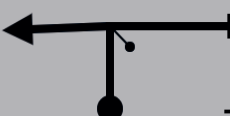
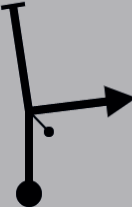
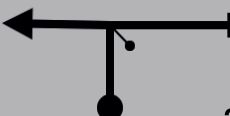
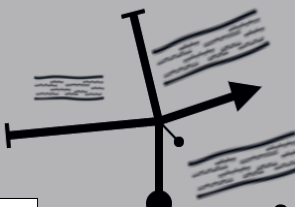
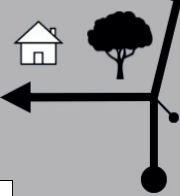
Startnummer	Voornaam	Achternaam	Merk	Type	Bouwjaar
1	Janne	de Gouw	Maserati	Ghibli SS	1972
1	Frans	Coolen			
b.m.	Harry	Ijpma	MG	B Roadster	1973
b.m.	Cynthia	Meijer			
2	Halvor	Sens	MG	A Roadster	1956
2	Herman	Van Herwijnen			
3	Vincent	Alberts	Volkswagen	1600 TL	1969
3	Jeroen	Alberts			
4	Bart	De Jong	Opel	Kadett Olympia	1968
4	Anita	De Jong			
5	Robin	Pruissen	BMW	E36 M3 3.0 Coupé	1994
5	Jaap	Pruissen			
6	Jaap	Schreuders	Volvo	C70 Conv. 2.4i Summum	2006
6	Johan	de Groot			
7	Jan	Keulemans	Ford	Prefect E493A	1952
7	Wibout	De Klijne			
8	Bep	de Gouw	Maserati	Quattroporte	2006
8	Sien	de Gouw			
9	Esther	Korsten	Saab	93 Cabriolet	1973
9	Danielle	Vermeulen			
9	Suzanne	Kok			
10	Ben	Heimensen	Volkswagen	T2B Westfalia Camper	1978
10	Patricia	Lotens			
11	Bas	Hagoort	Porsche	911 Carrera 2 Coupé	1989
11	Olaf	Kooij			
12	Jack	Moonen	Citröen	ID 20	1968
12	Richard	de Kruijf			
13	Henk	Van Rijswijk	Saab	96	1965
13	Emile	Jongboer			
14	Hubert	Van der Staak	BMW	i8	2016
14	Ed	van Heesch			
15	Frank	Vermeeren	Maserati	GT 3500	1960
15	Carine	Welling			
16	Marcel	Van Laarhoven	Ford	Mustang Convertible	1967
16	Anita	Van Laarhoven			
17	Jacques	de Waal	Audi	A3 Cabrio	2012
17	Marie-Christine	de Waal			
18	Penny	Van der Ham	Peugeot	J7	1977
18	Michiel	Joris			
19	Danielle	Pelders	Porsche	911 Carrera S Cabrio	2013
19	Lex	Hemels			
20	Fréanne	Batavier	Smart	Roadster	2003
20	Carline	Batavier			
21	Huub	Kleintjes	Jaguar	E-type	1968
21	Calvin	Kleintjes			
22	Robert	Willemsen	Mazda	MX-5	1999
22	Petra	Eijsink			
23	Hans	Van Giezenberg	Saab	93 Cabrio	2008
23	Corinne	Van Giezenberg			
24	Lieme-Huis	Osinga	Volvo	780 Bertone Coupé 2,9 V6	1989
24	Frank	Van den Berk			
25	John	Van Heist	Ford	Mustang Coupé	1966
25	Carla	Van Bladel			
26	Pim	Ritsema	MG	B Tourer	1976
26	Anneloes	Ritsema			
27	Wieke	de Gouw	Porsche	911 Carrera 4 Cabriolet	1989
27	Stefanie	de Gouw-Coolen			
28	Rudy	Timp	Audi	A 80 Cabriolet	1995
28	Marianne	Timp			
29	Berry	De Vries	Maserati	Merak SS	1976
29	Barbara	De Vries			
30	Bart	Verhoef	Mercedes	500 SL	2002
30	Anita	Verhoef			

From TC 1 Start		DISTANCE: 40,40 Km		DAY: 21 mei '17	
To TC 2 Koffie		RECORD: 1		SECTION: 1	
SPECIAL STAGE 1		TIME ALLOWED: min			
Heusden Langstraat Rally		40,4 Km			
DISTANCE		DIRECTION	INFORMATION	DISTANCE REGRESS	
TOTAL	PARTIAL				
32,85	0,95	 <div style="display: flex; justify-content: space-between; width: 100%;"> 50 7,55 </div>	Vraag 9		7,55
33,05	0,20	 <div style="display: flex; justify-content: space-between; width: 100%;"> 51 7,35 </div>			7,35
34,46	1,41	 <div style="display: flex; justify-content: space-between; width: 100%;"> 52 5,95 </div>	Mannenbeemdweg		5,94
36,46	2,00	 <div style="display: flex; justify-content: space-between; width: 100%;"> 53 3,94 </div>			3,94
36,76	0,30	 <div style="display: flex; justify-content: space-between; width: 100%;"> 54 3,64 </div>	Zeedijk		3,64
37,24	0,48	 <div style="display: flex; justify-content: space-between; width: 100%;"> 55 3,16 </div>			3,16
37,39	0,15	 <div style="display: flex; justify-content: space-between; width: 100%;"> 56 2,99 </div>	Links: Wijndomein Wouterushof		3,01

PROXIMA NOTA
PROCH NOTE
NEXT NOTE

0,56

Deelnemers HLR Editie 2017

Startnummer	Voornaam	Achternaam	Merk	Type	Bouwjaar
31	Pim	Van Nes	Citröen	2CV (Eend)	1990
31	Peter	Rovers			
32	Jan	van der Burg	Renault	Alpine A110	1970
32	Esther	Hesp			
33	Karin	Van Iersel	Jaguar	XJ12 Coupé	1976
33	Erik	Van Iersel			
34	Hardy	Schikhof	MG	A Roadster	1960
34	Hans	Fiedeldeij			
35	Guilia	Marks	Golf	Cabrio	2013
35	Joost	Huijsmans			
36	Chris	Van der Ham	Willy's	Overland Jeep	1955
36	Cissy	Van der Ham			
37	Rien	Meeder	MG	Midget Mk III	1974
37	Joke	Meeder			
38	Gert	Maas	Porsche	911 Carrera S Cabrio	2013
38	Heidi	Smits			
39	K.H.	Sauerbier	Alfa Romeo	Spider of	1969
39	I.	Lach-de-Bère	Alfa Romeo	Guilia	
40	Joris	Buijs	Citroen	2CV (Eend)	1986
40	Lotte	Derks			
41	Hans	Van Eeuwijk	Jaguar	XK120	1954
41	Dick	Allard			
42	Jos	Van Delft	Porsche	911	2008
42	Jasper	Brok			
43	Dirk	Lips jr.	Mercedes	220S	1959
43	Robert	van Overdijk			
44	Ger	Buijs	Volkswagen	Kever	1971
44	Rini	Buijs			
45	Simon	Van der Heden	Mini	Moke	1965
45	Reyndert	Van Aspert			
46	Pierre	Kivits	Peugeot	504 Coupé Cabrio	1969
46	Caroline	ter Berg			
47	Kees	Karelse	MG	A Roadster	1956
47	Leo	de Jong			
48	Mari	Korsten	Porsche	911 Carrera Coupe	1986
48	Roland	Van Riel			
49	Miel	Van Hutten	Ginetta	G33	1991
49	Petra	Van Hutten-Van Zijll			
50	Jaap	de Bruin	Saab	93 Cabriolet	1999
50	Toon	Burghouts			
51	Rob	Vinkenvleugel	Porsche	928 S	1985
51	Seger	Brants			
52	Arjan	Geelen	Citroën	ID 19B	1968
52	Maya	Geelen			
53	Hans	Pijnenborgh	Alfa Romeo	Spider 2.0	1993
53	Corry	Pijnenborgh			
54	Francis	Pelders	Volkswagen	Kever 1300	1972
54	Jeroen	Van Bijnen			
55	Jan	Van der Stelt	MG	TC of	1946
55	Sjaantje	Van der Stelt	Citröen	Traction Avant	1954
56	Sascha	Van der Burg	Honda	S2000 Cabriolet	2005
56	Erik	Van der Burg			
57	Guus	Van Damme	Bentley	Amage	1999
57	Bep	Van Damme			
58	Hans	Biemans	BMW	330 Cci Cabriolet	2001
58	Margriet	Biemans			
59	Bart	Bemecker	Fiat	124 Spider	1978
59	Edwin	Bouman			
60	Dick	Wassink	Saab	93 Cabriolet	2001
60	Wilma	Wassink			

From TC 1 Start		DISTANCE: 40,40 Km		DAY: 21 mei '17	
To TC 2 Koffie		RECORD: 1		SECTION: 1	
SPECIAL STAGE 1		TIME ALLOWED: min			
Heusden Langstraat Rally		40,4 Km			
DISTANCE		DIRECTION	INFORMATION	DISTANCE REGRESS	
TOTAL	PARTIAL				
37,95	0,56		Vraag 10	2,45	
38,51	0,56			1,89	
39,08	0,57		Stationsstraat	1,32	
39,25	0,17			1,15	
39,83	0,58			0,57	
40,14	0,31		Cees van Delftstraat	0,26	
1 40,40	0,26		FINISH SS 1 Heusden 40,4 Km	0,00	



van inspiratie tot realisatie!



**AANNEMINGSBEDRIJF
DE WIT DRUNEN/BREDA**

**AANNEMINGSBEDRIJF
DE WIT DRUNEN**

Bezoekadres:

Lipsstraat 4
5151 BH Drunen

Postadres:

Postbus 163
5150 AD Drunen

T. 0416-372275
E. info@dewit-drunen.nl

**WWW.DEWIT-DRUNEN.NL
WWW.DEWIT-BREDA.NL**

**AANNEMINGSBEDRIJF
DE WIT BREDA**

Bezoekadres:

Schapendreef 14
4824 AM Breda

Postadres:

Postbus 163
5150 AD Drunen

T. 076-3001000
E. info@dewit-breda.nl





Garage Drunen

Cees van Delftstraat 2

0416-382121

Info@garagedrunen

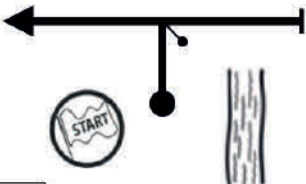
www.garagedrunen.nl

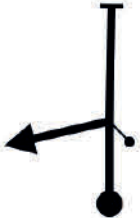
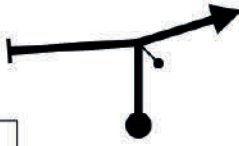
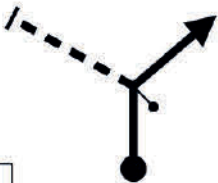
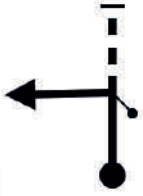
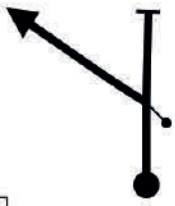
From TC 0 Koffie		DISTANCE: 27,23 Km		DAY: 21 mei 17	
To TC 1 Lunch		AVERAGE: 0.0 kph		SECTION: 2	
		TIME ALLOWED: min			
DISTANCE		DIRECTION		INFORMATION	
TOTAL	PARTIAL			DISTANCE REGRESS	
0,00	0,00	 1		Start	27,23
0,13	0,13	 2		Vraag 1	27,10
0,71	0,58	 3			26,52
1,24	0,53	 4			25,99
1,37	0,13	 5			25,86
1,84	0,47	 6		De Zeeg	25,39
2,65	0,81	 7			24,58

PROXIMA NOTA
PROCH NOTE
NEXT NOTE

1,05

Sportieve of zakelijke hindernissen...

Het draait om samenwerking.



HLB Van Daal & Partners is daar waar de business zit. Thuis in uw regio, gecombineerd met het juiste internationale netwerk. Een inspirerende accountants- en belastingadviesorganisatie met een dienstenpakket dat naadloos aansluit bij de behoefte van ondernemers binnen het MKB. Verantwoordelijkheid nemen en toegevoegde waarde bieden staan centraal. U kunt zorgeloos ondernemen, HLB Van Daal & Partners regelt de rest.

HLB Van Daal & Partners

Accountants & Belastingadviseurs

Regiokantoor Tilburg-Waalwijk

Prof. Asserweg 8

5144 NC Waalwijk

T (0416) 33 05 05

E waalwijk@hlb-van-daal.nl

www.hlb-van-daal.nl

Ondernemend, net als u

HLB Van Daal & Partners is gevestigd in Breda, Dongen, Geleen, Gemert, 's-Hertogenbosch, Schijndel, Tilburg-Waalwijk, Uden, Valkenburg en Amsterdam.

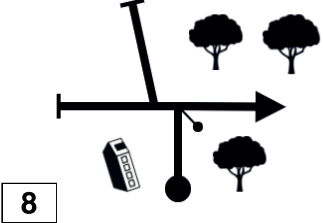
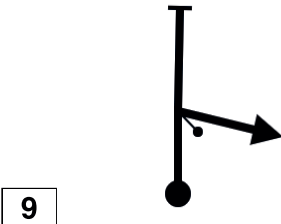
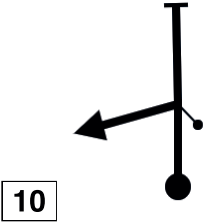
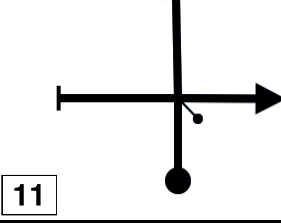
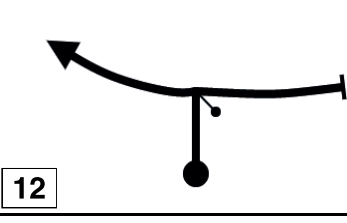
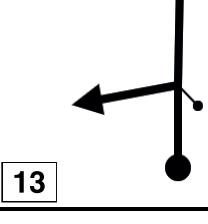
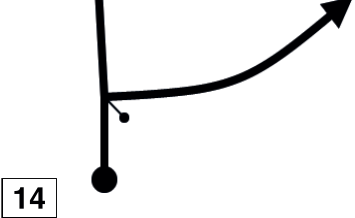
From TC 0 Koffie		DISTANCE: 27,23 Km		DAY: 21 mei 17	
To TC 1 Lunch		AVERAGE: 0.0 kph		SECTION: 2	
		AVERAGE: 0.0 kph		TIME ALLOWED: min	
DISTANCE		DIRECTION	INFORMATION	DISTANCE REGRESS	
TOTAL	PARTIAL				
3,70	1,05	 8			23,53
4,59	0,89	 9	Sint Jorisstraat		22,64
5,20	0,61	 10			22,03
6,51	1,31	 11			20,72
7,43	0,92	 12			19,80
8,72	1,29	 13			18,51
9,27	0,55	 14	Gementweg Vraag 2		17,96

PROXIMA NOTA
PROCH NOTE
NEXT NOTE

4,38

van Delft

BALKEN, KOKERS, BUIZEN

WWW.VANDELFTSTAAL.NL

Staal

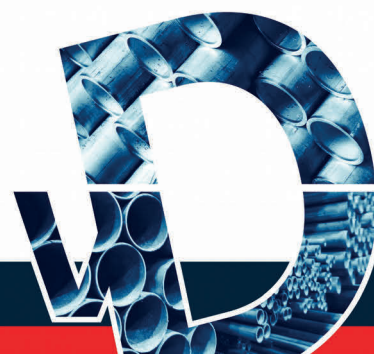

van Delft Staal



Voor al
uw staal-
producten

van Delft Staal
Afhaallocatie staalproducten
Middelweg 4
5253 CA Nieuwkuijk
T 0416 - 37 49 66
info@vandelftstaal.nl
www.vandelftstaal.nl

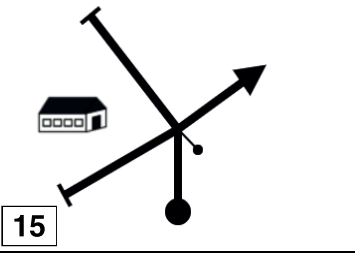
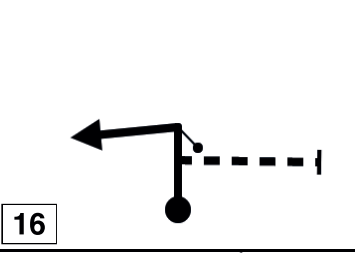
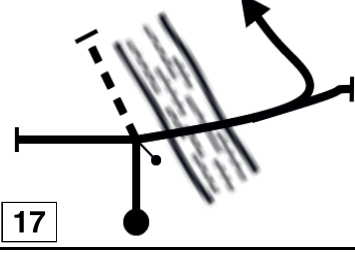
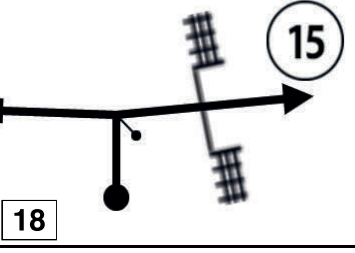
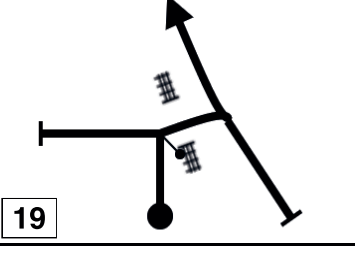
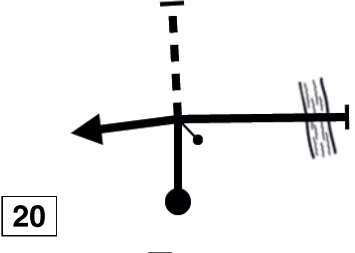
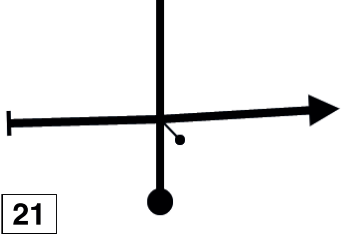
From TC 0 Koffie		DISTANCE: 27,23 Km		DAY: 21 mei 17	
To TC 1 Lunch		AVERAGE: 0.0 kph		SECTION: 2	
		AVERAGE: 0.0 kph		TIME ALLOWED: min	
DISTANCE		DIRECTION	INFORMATION	DISTANCE REGRESS	
TOTAL	PARTIAL				
13,65	4,38	 15	Vraag 3	13,58	
14,21	0,56	 16		13,02	
15,03	0,82	 17		12,20	
15,86	0,83	 18	Ga het terrein van de Isabella kazerne op. Vraag 4	11,37	
16,20	0,34	 19	Verlaat Isabella Kazerne terrein door het hek.	11,03	
16,42	0,22	 20		10,81	
16,50	0,08	 21	Postweg	10,73	

PROXIMA NOTA
PROCH NOTE
NEXT NOTE

1,08



VANAF NU BIJ DE PAARDENTRAILERSPECIALIST OOK PAARDENAUTOS

van
Hooft
AANHANGWAGENS DRUNEN

Van Schagenstraat 1, Drunen - Tel. 0416-373324

www.vanhooffaanhangwagens.nl



vanHooftbv.nl



Tongerloostraat 28, 5154PH Elshout, tel. 0416-380054

IN- EN VERKOOP VAN EXCLUSIEVE AUTO'S

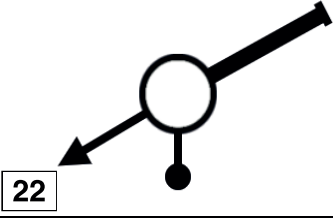
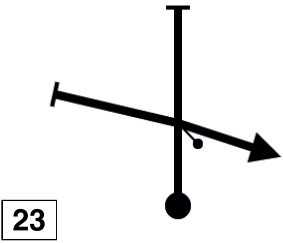
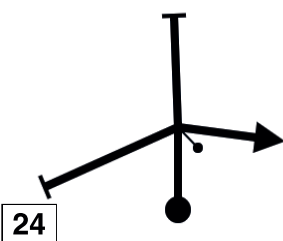
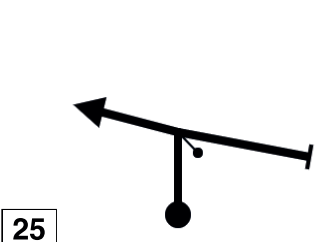
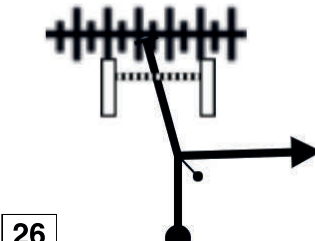
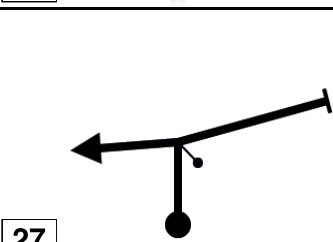
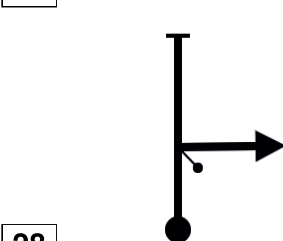
From TC 0 Koffie		DISTANCE: 27,23 Km		DAY: 21 mei 17	
To TC 1 Lunch		AVERAGE: 0.0 kph		SECTION: 2	
				TIME ALLOWED: min	
DISTANCE		DIRECTION	INFORMATION	DISTANCE REGRESS	
TOTAL	PARTIAL				
17,58	1,08				9,65
17,78	0,20				9,45
18,14	0,36		Koepelweg		9,09
18,70	0,56				8,53
18,86	0,16				8,37
19,34	0,48				7,89
19,45	0,11		Heiweg		7,78

PROXIMA NOTA
PROCH NOTE
NEXT NOTE

0,30



Beste Rally-deelnemer,

‘Energie’ is het thema van mijn presidentsjaar van de Lionsclub Drunen-de Langstraat. En wat geeft het veel energie om samen met onze Lions-vrienden van Heusden een rally te organiseren voor het goede doel.

Want, beste deelnemer, wat is er mooier om door onze prachtige streek te rijden in schitterende bolides in de wetenschap dat daarmee de Stichting Paardensport Gehandicapten de Langstraat e.o. (<http://www.spklangstraat.nl>) geweldig geholpen gaat worden. Dat moet iedereen toch ook veel energie geven.

Alles wijst erop, dat dit een jaarlijks terugkerend evenement gaat worden en ik hoop dan ook dat de rally van vandaag u zo goed gaat bevallen, dat u volgend jaar weer van de partij wilt zijn.

Mijn dank gaat uit naar de organisatie, de sponsors en de vrijwilligers en namens hen wens ik u een geweldige dag toe.

Otto Dooijes
Lionsclub Drunen-de Langstraat



Voorwoord Routeboek Rally 21 mei 2017

Erg vereerd ben ik met het verzoek om een voorwoordje te mogen schrijven voor het routeboek voor deze rally.

Dit geeft mij namelijk de gelegenheid om mijn blijdschap kenbaar te maken over de samenwerking tussen de Lionclubs Drunen en Heusden, waardoor deze rally tot stand is gekomen.

Er waren veel bijeenkomsten nodig om deze rally te organiseren. Onze gezamenlijke maaltijd op 10 april was niet alleen erg gezellig, maar diende vooral om de samenwerking te beklinken.

De presentatie van twee afgevaardigden van de “Stichting Paardensport Gehandicapten” gaf ons nogmaals de zekerheid dat dit een bijzonder goed doel is en motiveerde ons om het vele werk voor het organiseren van deze rally te verzetten.

Namens onze club wens ik alle deelnemers en vrijwilligers een fijne rallydag toe.

Graag wil ik hier mijn dank uitspreken aan alle sponsors en de mensen die deze rally organiseerden en mogelijk hebben gemaakt.

Toon Burghouts
Lionsclub Heusden

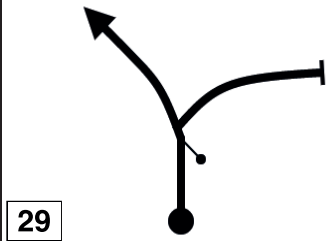
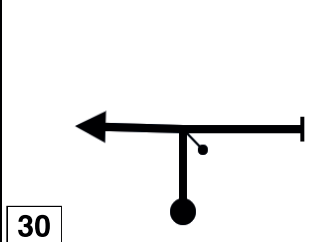
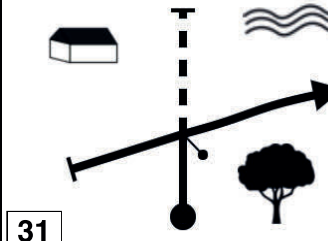
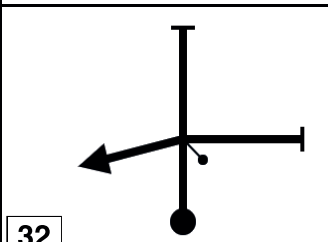
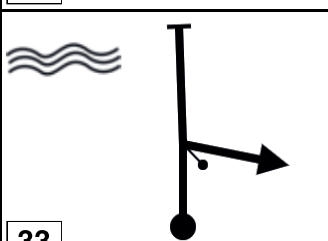
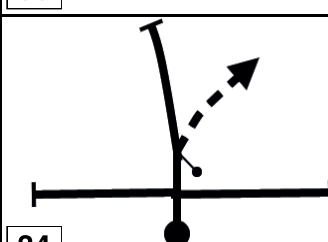
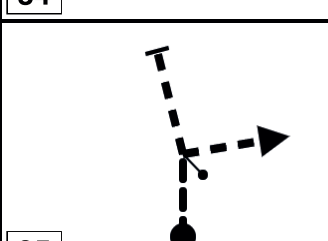

From TC 0 Koffie		DISTANCE: 27,23 Km		DAY: 21 mei 17	
To TC 1 Lunch		AVERAGE: 0.0 kph		SECTION: 2	
				TIME ALLOWED: min	
DISTANCE		DIRECTION	INFORMATION	DISTANCE REGRESS	
TOTAL	PARTIAL				
19,75	0,30	 29			7,48
20,00	0,25	 30			7,23
20,12	0,12	 31	Boslaan		7,11
22,32	2,20	 32	Loverensestraat		4,91
23,25	0,93	 33	Vraag 5		3,98
24,69	1,44	 34	Zandpad		2,54
25,02	0,33	 35			2,21

PROXIMA NOTA
PROCH NOTE
NEXT NOTE

0,26

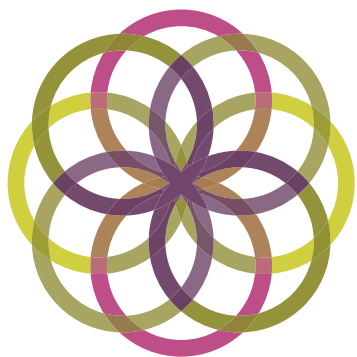

GULDENBERG

HOTEL & BRASSERIE



- ✓ 89 HOTELKAMERS
- ✓ GRATIS PARKEREN
- ✓ BRASSERIE & TERRAS
- ✓ GRATIS WIFI
- ✓ GELEGEN AAN DE LOONSE & DRUNENSE DUINEN

Bij Guldenberg Hotel & Brasserie kunt u terecht voor een heerlijk hapje en/of drankje. Bij mooi weer op het zonovergoten terras en bij frisse temperaturen bij de openhaard in de gezellige brasserie. Ons menu wisselt met de seizoenen mee en biedt voor ieder wat wils.

Ook bij het organiseren van een familie-reünie, bruiloft of jubileumfeest bent u bij Guldenberg aan het juiste adres.



De mogelijkheden zijn legio, van een gezellige barbecue tot walking diner of diner dansant tot een tapasbuffet met aansluitend een feest.

Guldenberg verzorgt ook zakelijke faciliteiten. Organiseert u een meeting, seminar, training of teambuilding? Wij bieden voor elke bijeenkomst van 2 tot 200 personen een uitstekend scenario.



GULDENBERG 12, 5268 KR HELVOIRT | INFO@GULDENBERG.NL
WWW.GULDENBERG.NL | +31 (0)411 - 64 24 24

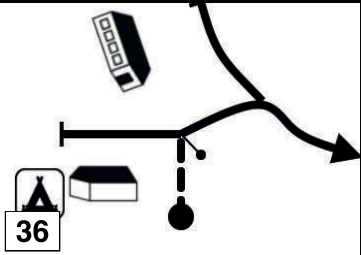
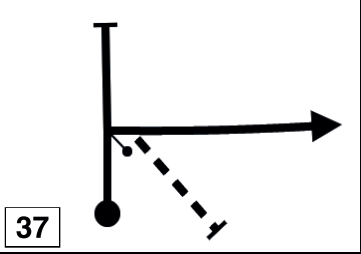
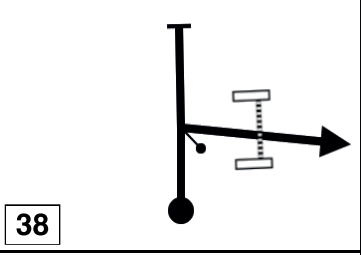
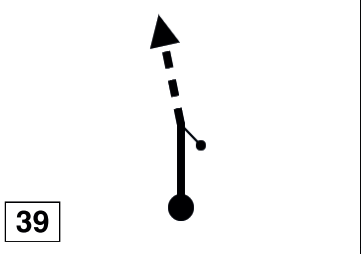
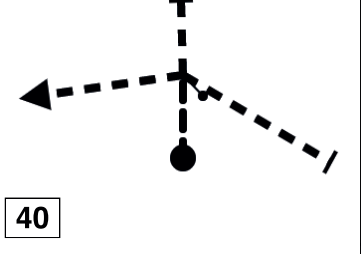
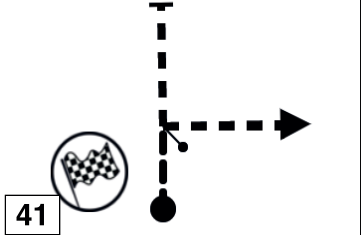

From TC 0 Koffie		DISTANCE: 27,23 Km		DAY: 21 mei 17	
To TC 1 Lunch		AVERAGE: 0.0 kph		SECTION: 2	
				TIME ALLOWED: min	
DISTANCE		DIRECTION	INFORMATION	DISTANCE REGRESS	
TOTAL	PARTIAL				
25,28	0,26				1,95
25,69	0,41				1,54
26,56	0,87		Entree Guldenberg		0,67
27,07	0,51		Verboden inrijden negeren.		0,16
27,12	0,05				0,11
27,23	0,11		 Finish		0,00
				N-051°38.776 E-005°12.210 ALT: 13 m	